

Я

Т

Т = АММ

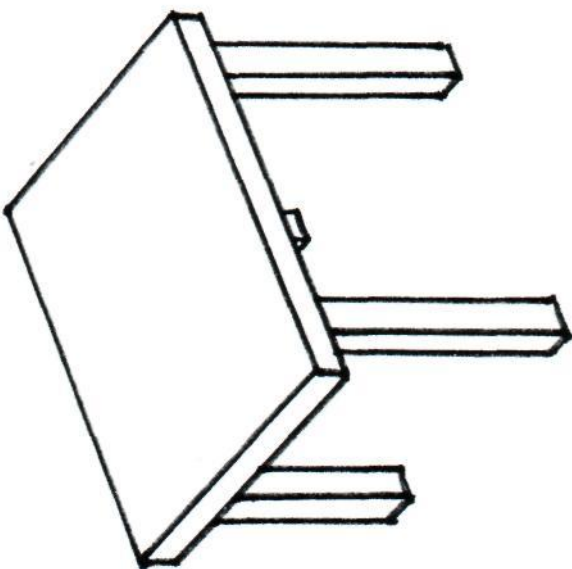

ч

Правильно разгадав все загадки, по вертикали ты прочтешь *слово*, которое имеет отношение к нашему предмету.

1. В магазине мы купили
Глобус круглый и большой.
Об одном мы позабыли,
Как нести его домой?

Но, подъехав к остановке,
Дверь открыл и очень ловко
Вмиг привёз и нас, и глобус
Замечательный — -----

2. Мы на улицу пошли,
Светофора не нашли.
Как дорогу перейти,
Если "зебра" на пути?

Мы гадали, мы решали,
Что же это за проход?
А потом мы все узнали
"Зебра" - это -----

3. Он и в поле, и на стройке, Он
почётный трудовик. Тяжесть он
выносит стойко, Возит грузы-----

4. То моргнёт он красным глазом, То
зелёным он моргнёт! Станет всем
понятно сразу, Тем, кто едет и
идёт.

Что за чудо, что за он
С разными глазами?
Это чудо-----
Догадались сами?

5. Мчат по улице машины,
Там хозяйничают шины.
Мы спустились в переход,
Там хозяин -----

6. Мы стоим на остановке, Мы
поедем за обновкой. Рельсы
есть, ты не зевай, К нам спешит
большой —

7. Ожидаешь ты посадки
На отведенной площадке.
Не нужна тебе сноровка,
Это место-----

8. Очень нужен он в пути,
Где дорогу перейти?
Он расскажет "что" и "как",
Звать его дорожный -----

9. Там где есть машин поток,
Дорожных знаков много,
Постовой свистит в свисток,
Значит, там - -----

10. По дорожке во дворе
Мчится Коля на коне. Не
машина, не мопед, А
простой..... -----

11. Вот огромный водовоз. Воду в
город он привёз. Жарким летом, в
свете фар Чисто моет -----

12. Знает правила движенья, Как урок
учитель,
Плюс сноровка при вождении,
Звать его-----

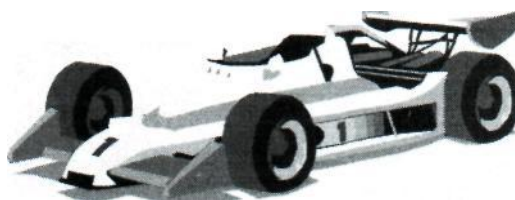

Из приведённых пар слов перестановкой букв образуйте новые слова - название стихийных бедствий. Дайте им краткую характеристику и укажите, что нужно делать в той или иной чрезвычайной ситуации, чтобы беда не застала вас врасплох.

ДЕЛО+ГОЛ=

--	--	--	--	--	--	--

СОН + АЗ=

--	--	--	--	--

ГНУ+АРА=

--	--	--	--	--	--

УМ+ЦИАН=

--	--	--	--	--	--

АЗ + РОГ=

--	--	--	--	--